



人に響くテクノロジー

高性能あざやか。

MANUAL SPREADING MACHINE

HANDLINE series

〈ハンドラインシリーズ〉

O-TECH Ci:-III

オーテック シースリー

・低価格

・簡単操作

・超軽量

・コンパクト設計

・フル装備

株式会社 オーテック
O-TECH CO.,LTD.

業界初!

高品位な作業性を低価格で実現
超軽量ハンドラインシリーズ

O-TECH Ci:-III

特長 FEATURE

- アルミ部品を多用した超軽量、コンパクト設計。ゆとりの片手操作を実現。女性オペレーターでも軽い力でラクラク操作できます。
- アルミバケット式自動解反装置、自動耳揃え装置付。
- カッターユニットは定評あるオーテックススピードカッターを採用。抜群の切れ味を保証。
- カッター走行距離は生地巾に合わせて手元で自由に設定でき、余分なカッター走行によるロスタイムがありません。
- ノーテンション、ノーレールで生地を選びません。
- 停止位置警告センサー付。
- As many parts are made from Aluminum, the weight is very light, the design is very compact, and even ladies can operate by one hand easily.
- Aluminum Bucket-type Automatic Unwinding Device and Automatic Edge Alignment Device are equipped.
- Powerful O-TECH Speed Cutter is used, and the excellent cutting result is promised.
- Cutter-run distance can be set by hand button to suit to the fabric width. (Save the time about the unnecessary distance.)
- No Tension and No Rail system is suitable for any fabric.
- Stop-position alarm device is also equipped.

本体外形寸法図 DIMENSION(mm)

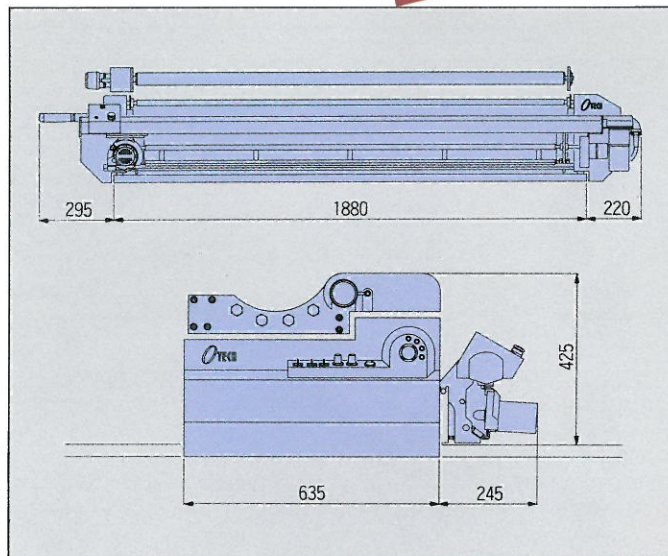

仕様 SPECIFICATIONS

		1600用/1600Use	1800用/1800Use	2000用/2000Use
最大生地巾*	Max. Fabric Width*	1600mm	1800mm	2000mm
延反台巾	Spreading Table Width	1880mm	2080mm	2280mm
機械重量(本体)	Machine Weight	130kg	138kg	146kg
最大原反径	Max. Fabric Roll Diameter	300mm		
最大原反重量	Max. Fabric Roll Weight	40kg		
延反スピード	Spreading Speed	マニュアル (manual)		
延反高さ	Piling Height	150mm (6 吋/6inches)		
電源	Electricity	AC100V, 10A		

*注 生地巾については1400mm～2200mmまで別途対応致します。

*Remark: Regarding Fabric Width, 1400mm～2200mm shall be applicable separately.

標準装置 STANDARD EQUIPMENTS

- アルミバケット式自動解反装置 ● Aluminum Bucket-type Automatic Unwinding Device
- 自動耳揃え装置 ● Automatic Edge Alignment Device
- カッター走行距離設定装置 ● Cutter-Run Distance-Set Device
- カッターリフト装置 ● Cutter Lift-Up/Down Device
- 停止位置接近センサー装置 ● Stop Position Alarming Device
- 大型デジタル枚数カウンター ● Digital Piece Counter

延反方法 SPREADING MODES

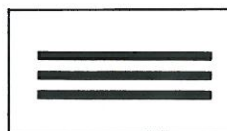

- 一方向延反 (キャッチャー無)
One way Lay (without catcher)

その他 OTHERS

特注でレール仕様も製作いたします。

- The Specifications for Rail system can be also acceptable as special order.

お申し込み、お問い合わせは/For any inquiry or order :



本 社 〒578 大阪府東大阪市加納5丁目2番40号
TEL.0720-70-5301(代) FAX.0720-70-5304
O-TECH CO.,LTD.5CHOME 2-40 KANO, HIGASHI-OSAKA, OSAKA,578 JAPAN.
東京営業所 TEL.0480-59-1291 FAX.0480-59-1292
東北営業所 TEL.0188-66-5301 FAX.0188-66-5303
福島出張所 TEL.0245-77-7571 FAX.0245-77-6136
久留米出張所 TEL.0942-31-5301

*製品の外观・仕様は改良のため予告なく変更することがありますので、あらかじめご了承下さい。
Please note in advance that Appearance/Specifications may be changed without notice.