

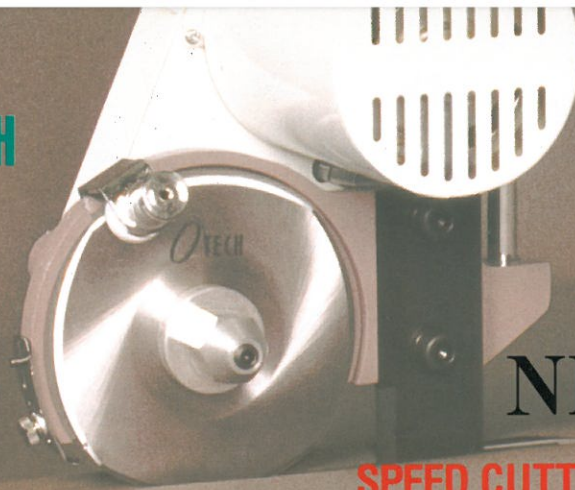

人に響くテクノロジー



NEW

SPEED CUTTING MACHINES

# CUT LINER

カットライナー

美しさ際立つ速さ。

- シンプル操作
- 安全設計
- コンパクト＆パワフル
- ソフトなデザイン
- 新型カッター採用



O-TECH ENTERPRISE CO.,LTD.

MADE IN JAPAN

多彩なカッティング作業に対応  
操作性と安全性をランクアップ

# CUT LINER

## 特長 FEATURES

- 裁断推力1.5倍アップ!
- ベルト強度7倍! 信頼性が向上。
- 高剛性な新型レール採用。使用中のそり、ネジレが少なく耐久性も向上。
- カット走行の加減速特性を改良。高い停止精度が得られます。
- 扱い易いコンパクト設計。操作性、視認性に優れたシンプルな操作盤。
- メンテナンス性を高めた本体デザイン。万一のトラブル時でもユーザー対応できます。
- レール昇降センサー追加で機械を保護。

- Cutting force is raised 1.5 times to meet every applications.
- Belt strength is raised 7 times to improve its reliability.
- New type rail raises durability to avoid its warp and awry.
- Characteristic of acceleration and deceleration of traverse is improved to raise stop accuracy.
- Completely new design. (Renewal of design.)
- Easy maintenance system. You may even able to cope with a trouble just in case of emergency.
- Newly added upper sencer of a lifter protects systems from any occasional damage.

## 本体外形寸法図 DIMENSION(mm)

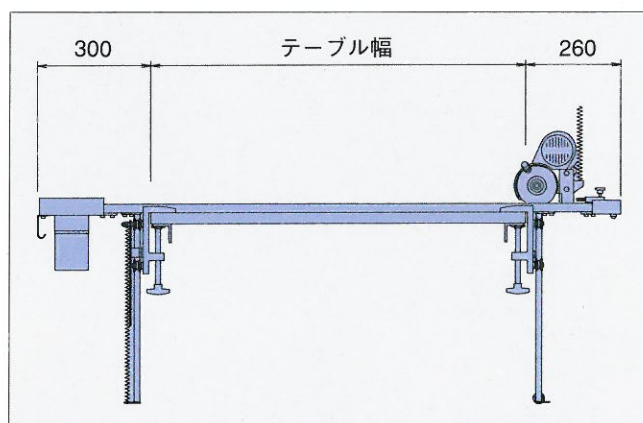
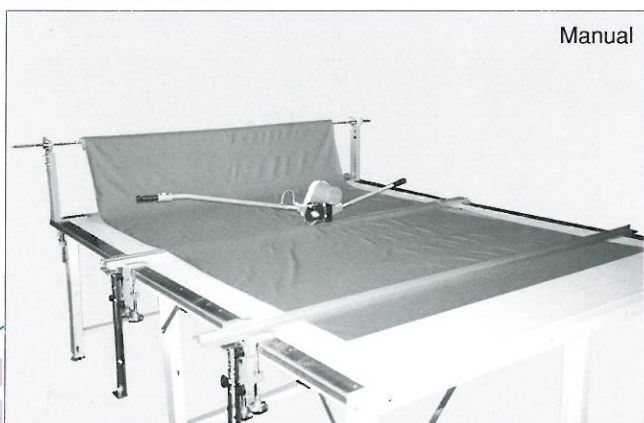

## 仕様 SPECIFICATIONS

●...標準装備 Standard ▲...オプション Option

		全自動型(自動走行・自動昇降) Fully Automatic		自動走行型 Semi-Automatic		手動走行型 Manual		押さえレール Alignment Rail	
型 式	Model	CLAU-N	CLAU-L	CLA-N	CLA-L	CL-N	CL-L	PRA	PRM
レール昇降	Lifter	自動 Auto	自動 Auto	手動 Manual	手動 Manual	手動 Manual	手動 Manual	自動 Auto	手動 Manual
カット	Cutter	自動 Auto	自動 Auto	自動 Auto	自動 Auto	手動 Manual	手動 Manual	—	—
カットモーター KNIFE MOTOR	標準型 STD	●	—	●	—	●	—	—	—
	強力型 HD	—	●	—	●	—	●	—	—
枚数カウンター	Ply Counter	●	●	●	●	▲	▲	—	—
昇降モーター位置 LIFTING MOTOR	右タイプ <sup>°</sup> Right Type	●	●	—	—	—	—	●	—
	左タイプ <sup>°</sup> Left Type	●	●	—	—	—	—	●	—
両切SW	Dual Switch	—	—	—	—	▲	▲	—	—
外部スタート(フットスイッチ)	Remort Switch	▲	▲	▲	▲	—	—	▲	—
刃回転速度変速	Knife Speed	▲	▲	▲	▲	▲	▲	—	—
カット走行速度変速	Traverse Speed	▲	▲	▲	▲	—	—	—	—

\* 解反バケット φ300, φ400, φ500 \* 解反機 H=370, H=650

\* テーブルサイズ(標準)は1400mm巾~2500mm巾まで対応いたします。又、特注サイズとして5000mm巾までの対応が可能です。

\* Cradle Size: φ300, φ400, φ500. \* Cradle Hight: H=370, H=650 \* Table Size: 1400mm(w) - 2500mm(w) \* Option: Upto5000mm(w)

お申し込み、お問い合わせは / For any inquiry or order:

**TECH** 株式会社  
オーテックエンタープライズ

本 社: 〒574-0071 大阪府大東市深野北1-14-9  
TEL.072-878-7600(代) FAX.072-878-7711  
HEAD OFFICE: 1-14-9, Fukonokita-Daitoshi, Osaka, 574-0071 JAPAN.  
TEL.072-878-7600 FAX.072-878-7711

※製品の外観・仕様は改良のため予告なく変更することがあります。あらかじめご了承ください。  
※Please note in advance that Appearance/Specifications may be changed without notice.